



CIVIL AVIATION SAFETY ALERT

ALERTE À LA SÉCURITÉ DE L'AVIATION CIVILE

ATTENTION:

OPERATORS AND MAINTAINERS OF ALL BOMBARDIER INC. MODELS CL-600-2B16 (604 VARIANT) – CHALLENGER 605

CL-600-2B16 Challenger 605, aircraft serial numbers:

5752 to 5754, 5756, 5757, 5760 to 5762, 5764 to 5766, 5768 to 5770, 5772 to 5774, 5776 to 5780, 5782 to 5787, 5790, 5791, 5793, 5794, 5796, 5799, 5800, 5802, 5805 to 5814, 5816, 5818 to 5820, 5823 to 5829, 5831 to 5841, 5843, 5844, 5846 to 5851, 5853, 5856, 5857, 5859 to 5863, 5865 to 5874, 5876, 5879 to 5881, 5883 to 5894, 5896 to 5898, 5900 to 5906, 5908 to 5911, 5913 to 5919, 5921 to 5938, 5940 to 5947, 5949 to 5969, 5975, 5976, 5980, 5982, 5983, 5985 and 5988.

À L'ATTENTION DES :

EXPLOITANTS ET SPÉCIALISTES DE LA MAINTENANCE DES CHALLENGER 605 DE TOUS LES MODÈLES CL-600-2B16 (VARIANTE DU 604)

Challenger 605 modèle CL-600-2B16 portant les numéros de série :

5752 à 5754, 5756, 5757, 5760 à 5762, 5764 à 5766, 5768 à 5770, 5772 à 5774, 5776 à 5780, 5782 à 5787, 5790, 5791, 5793, 5794, 5796, 5799, 5800, 5802, 5805 à 5814, 5816, 5818 à 5820, 5823 à 5829, 5831 à 5841, 5843, 5844, 5846 à 5851, 5853, 5856, 5857, 5859 à 5863, 5865 à 5874, 5876, 5879 à 5881, 5883 à 5894, 5896 à 5898, 5900 à 5906, 5908 à 5911, 5913 à 5919, 5921 à 5938, 5940 à 5947, 5949 à 5969, 5975, 5976, 5980, 5982, 5983, 5985 et 5988.

ELECTRICAL SHOCK HAZARD

RISQUE DE DÉCHARGE ÉLECTRIQUE

PURPOSE:

The purpose of this CASA is to provide awareness to Operators and Maintenance personnel of a potential risk of electrocution/electric shock when servicing the potable water tank on the Bombardier Inc. (BA) model CL-600-2B16 (604 Variant), Challenger 605.

OBJET :

La présente Alerte à la sécurité aérienne (ASAC) vise à informer les exploitants et les spécialistes de la maintenance d'un risque de décharge électrique ou d'électrocution lors de l'entretien du réservoir d'eau potable du Challenger 605 modèle CL-600-2B16 (variante du 604) de Bombardier Inc. (BA).

BACKGROUND:

Two incidents have been reported in which maintenance personnel received electric shocks while carrying out maintenance on the Challenger 605. The maintenance staff were injured when they came in contact with an exposed electrical connection on the baggage compartment heater thermostat S1001HM (see Figure 1).

The terminals of the Baggage Compartment Heater thermostat are located on the water tank FWD access door, which is normally only accessed by maintenance personnel during maintenance activities.

BA has issued recommended service bulletin (SB) 605-21-006, which provides instructions to apply adhesive sealant on the end terminals of the baggage compartment heater thermostat, Part Number 2511L010-1658 (Ident S1001HM), installed on the water system access panel door.



Figure 1: CL605 - Unprotected Terminals

CONTEXTE :

Deux incidents ont été signalés au cours desquels du personnel d'entretien a subi une décharge électrique durant des travaux d'entretien sur le Challenger 605. Le personnel de maintenance a été blessé lorsqu'il est entré en contact avec une connexion électrique exposée sur le thermostat de chauffage du compartiment à bagages S1001HM. (Voir la figure 1).

Les bornes du thermostat de chauffage du compartiment à bagages sont situées sur le réservoir d'eau à l'avant de la trappe d'accès qui, habituellement, est seulement utilisée par le personnel d'entretien lors de travaux d'entretien.

BA a publié le bulletin de service (SB) 605-21-006 recommandé qui fournit les directives à suivre pour appliquer un adhésif d'étanchéité sur les bornes du thermostat de chauffage du compartiment à bagage, référence 2511L010-1658 (ident S1001HM), posé sur la trappe d'accès du circuit d'eau.



Figure 1 : CL605 – Bornes non protégés



Figure 2: CL650 - Protected Terminals



Figure 2 : CL650 – Bornes protégés

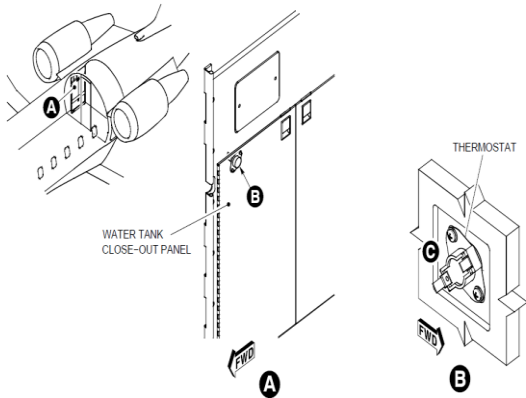

Figure 3

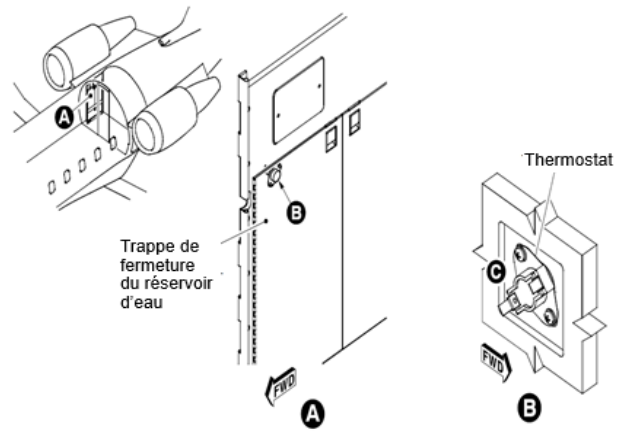

Figure 3

RECOMMENDED ACTION:

For CL-600-2B16 – Challenger 605, aircraft serial numbers:

5752 to 5754, 5756, 5757, 5760 to 5762, 5764 to 5766, 5768 to 5770, 5772 to 5774, 5776 to 5780, 5782 to 5787, 5790, 5791, 5793, 5794, 5796, 5799, 5800, 5802, 5805 to 5814, 5816, 5818 to 5820, 5823 to 5829, 5831 to 5841, 5843, 5844, 5846 to 5851, 5853, 5856, 5857, 5859 to 5863, 5865 to 5874, 5876, 5879 to 5881, 5883 to 5894, 5896 to 5898, 5900 to 5906, 5908 to 5911, 5913 to 5919, 5921 to 5938, 5940 to 5947, 5949 to 5969, 5975, 5976, 5980, 5982, 5983, 5985 and 5988.

It is recommended that operators incorporate SB 605-21-006 across their affected fleet and for aircraft model maintainers to exercise maximum awareness and caution while servicing the model Challenger 605 potable water tanks.

MESURE RECOMMANDÉE :

Dans le cas du Challenger 605 modèle CL-600-2B16 portant les numéros de série :

5752 à 5754, 5756, 5757, 5760 à 5762, 5764 à 5766, 5768 à 5770, 5772 à 5774, 5776 à 5780, 5782 à 5787, 5790, 5791, 5793, 5794, 5796, 5799, 5800, 5802, 5805 à 5814, 5816, 5818 à 5820, 5823 à 5829, 5831 à 5841, 5843, 5844, 5846 à 5851, 5853, 5856, 5857, 5859 à 5863, 5865 à 5874, 5876, 5879 à 5881, 5883 à 5894, 5896 à 5898, 5900 à 5906, 5908 à 5911, 5913 à 5919, 5921 à 5938, 5940 à 5947, 5949 à 5969, 5975, 5976, 5980, 5982, 5983, 5985 et 5988.

Il est recommandé que les exploitants incorporent le SB 605-21-006 à l'échelle de la flotte visée et que les spécialistes de la maintenance de ce modèle d'avion soient bien informés et fassent preuve d'une grande prudence lors de l'entretien des réservoirs d'eau potable du Challenger 605.

CONTACT OFFICE:

For more information concerning this issue, contact a **Transport Canada Centre**; or contact Philip Lynch, Continuing Airworthiness in Ottawa, by telephone at 1-888-663-3639 or by e-mail at TC.CAWWEBFEEDBACK-retroactionWebMDLN.TC@tc.gc.ca.

BUREAU RESPONSABLE :

Pour davantage de renseignements à ce sujet, **veuillez communiquer avec un** Centre de Transports Canada ou avec Philip Lynch, Maintien de la navigabilité aérienne a Ottawa, par téléphone au 1-888-663-3639 ou par courriel à TC.CAWWEBFEEDBACK-retroactionWebMDLN.TC@tc.gc.ca.

ORIGINAL SIGNED BY/ORIGINAL SIGNÉ PAR

Jenny Young

Chief, Continuing Airworthiness | Cheffe, Maintien de la navigabilité aérienne
National Aircraft Certification | Certification nationale des aéronefs

THE TRANSPORT CANADA CIVIL AVIATION SAFETY ALERT (CASA) IS USED TO CONVEY IMPORTANT SAFETY INFORMATION AND CONTAINS RECOMMENDED ACTION ITEMS. THE CASA STRIVES TO ASSIST THE AVIATION INDUSTRY'S EFFORTS TO PROVIDE A SERVICE WITH THE HIGHEST POSSIBLE DEGREE OF SAFETY. THE INFORMATION CONTAINED HEREIN IS OFTEN CRITICAL AND MUST BE CONVEYED TO THE APPROPRIATE OFFICE IN A TIMELY MANNER. THE CASA MAY BE CHANGED OR AMENDED SHOULD NEW INFORMATION BECOME AVAILABLE.

L'ALERTE À LA SÉCURITÉ DE L'AVIATION CIVILE (ASAC) DE TRANSPORTS CANADA SERT À COMMUNIQUER DES RENSEIGNEMENTS DE SÉCURITÉ IMPORTANTS ET CONTIENT DES MESURES DE SUIVI RECOMMANDÉES. UNE ASAC VISE À AIDER LE MILIEU AERONAUTIQUE DANS SES EFFORTS VISANT À OFFRIR UN SERVICE AYANT UN NIVEAU DE SECURITE AUSSI ELEVE QUE POSSIBLE. LES RENSEIGNEMENTS QU'ELLE CONTIENT SONT SOUVENT CRITIQUES ET DOIVENT ETRE TRANSMIS RAPIDEMENT PAR LE BUREAU APPROPRIE. L'ASAC POURRA ETRE MODIFIEE OU MISE A JOUR SI DE NOUVEAUX RENSEIGNEMENTS DEVIENNENT DISPONIBLES.